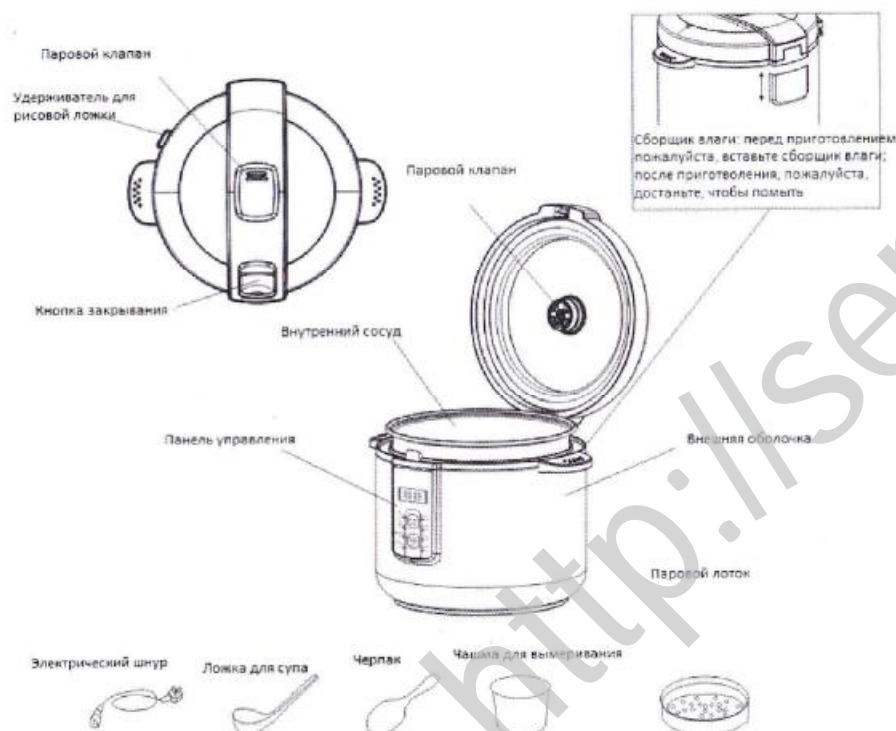

**ВСТУПЛЕНИЕ**

Уважаемый покупатель! Мы благодарны, что Вы приобрели бытовую технику торговой марки SHIVAKI. Данная техника производится по европейским стандартам и станет надежным и незаменимым помощником в Вашем доме на многие годы.

**ОБЩЕЕ ОПИСАНИЕ****ВАЖНАЯ ИНФОРМАЦИЯ**

Внимательно прочитайте данную инструкцию по эксплуатации перед тем, как использовать изделие и храните его в надежном месте для будущих справок. При правильной эксплуатации и минимальном уходе Ваша мультиварка прослужит Вам много лет.

**ОПАСНО**

Ни в коем случае не опускайте корпус мультиварки в воду или другие жидкости. Если он все же попал в воду, ни в коем случае не прикасайтесь к корпусу, а немедленно отключите его от электросети.

**ПРЕДУПРЕЖДЕНИЕ**

- Мультиварка предназначена исключительно для бытового использования. Не используйте изделие вне дома и на открытом воздухе. Прибор не предназначен для промышленного и коммерческого использования.
- Перед первым использованием изделия проверьте соответствие напряжения в Вашей локальной сети напряжению, указанному в таблице с техническими характеристиками изделия.
- Ваша мультиварка оснащена поляризованной вилкой. Чтобы избежать поражения электрическим током, вилка сделана таким образом, что может быть включена в розетку только в одном положении. Если вилка не подходит, переверните её и попробуйте еще раз. Если и после этого не подходит – обратитесь в сервисный центр. В любом случае не пытайтесь заменить вилку.
- Неправильное использование изделия может привести к его поломке и нанести вред пользователю.
- Не используйте изделие, если: повреждена вилка, электропровод, мультиварка или сам прибор, при обнаружении неисправностей в работе, или после повреждения прибора.
- Устанавливайте изделие только на сухой, ровной и устойчивой поверхности, в недоступном для детей месте.
- Не ставьте мультиварку на другие электроприборы.

- Не используйте изделие вблизи кухонных плит, батарей или других источников тепла, а также источников воды.
- Не используйте мультиварку вблизи штор, полок, кухонных шкафов и других предметов, которые могут быть повреждены паром.
- Не переносите мультиварку за ручку на крышке. Используйте только боковые ручки. Будьте особенно внимательны при переноске горячих жидкостей (супов, каш, др.).
- Следите за чистотой нагревательной поверхности и съемной кастрюли. Любые загрязнения могут привести к повреждению прибора.
- Для безопасной работы устройства сетевой шнур не должен быть натянут, перекручен или сжат. Следите за тем, чтобы шнур питания не свешивался с края стола и не касался острых кромок и нагреваемых поверхностей.
- С целью предотвращения поражения электрическим током не включайте изделие мокрыми руками.
- При отключении от розетки, беритесь за сетевую вилку, а не за провод.
- **Не включайте устройство в сеть без съемной кастрюли!**
- **Не включайте мультиварку с пустой кастрюлей!**
- Перед тем, как выключить сетевой шнур, нажмите ОТМЕНА!
- **Готовьте еду исключительно в съемной кастрюле мультиварки!**
- Не выкладывайте продукты непосредственно на дно изделия.
- Не оставляйте работающее изделие без присмотра.
- Изделие не предназначено для использования лицами с физическими и психическими недостатками (включая детей), а также лицами с недостаточным опытом и знаниями, кроме случаев пользования под присмотром и по указаниям лица, ответственного за безопасность их жизни.
- Не разрешайте детям играть с изделием: само изделие и сетевой провод должны быть недосягаемыми для детей.
- Эксплуатируйте и храните изделие в недоступном для детей месте.
- **Не пытайтесь также самостоятельно отремонтировать устройство. При неисправностях, либо для замены каких-либо**

**деталей или шнура, обращайтесь в авторизованный сервисный центр. Ремонт изделия должен проводиться исключительно специалистами.**

- Не используйте части или детали других производителей, за исключением рекомендованных компанией SHIVAKI. Использование таких деталей или частей может привести к потере гарантии.

### **ВНИМАНИЕ!**

- Во избежание возникновения опасной ситуации из-за случайного сброса аварийного предохранителя, не подключайте изделие к внешним отключающим устройствам, например, к таймеру или к сети, в которой возможны сбои подачи электропитания.
- Не накрывайте мультиварку кухонным полотенцем, не ставьте посторонние предметы на крышку изделия. Отверстие выхода пара может быть заблокировано, что приведет к поломке мультиварки.
- Не начинайте готовить, пока не убедитесь, что съемная кастрюля вставлена в прибор правильно и до самого упора.
- Корпус мультиварки, съемная кастрюля и нагревательная поверхность всегда должны оставаться сухими и чистыми!
- Уровень воды и ингредиентов в съемной кастрюле не должен превышать отметку максимально дозванного уровня шкалы, размещенной на внутренней стороне кастрюли.
- Не наливайте воду в саму мультиварку! Это может привести к поломке изделия и даже поражения электрическим током.
- Выкладывая ингредиенты, наливая воду в съемную кастрюлю, следите за тем, чтобы дно и внешние стенки кастрюли оставались сухими и чистыми.
- **Перед приготовлением плотно закрывайте крышку изделия.** Если крышка будет закрыта недостаточно плотно и герметично, это повлияет на вкус и качество приготовленной пищи.
- Во время работы мультиварки через отверстие на крышке выходит горячий пар, поэтому будьте осторожны и не наклоняйтесь слишком близко к изделию.

- Будьте внимательны — при открывании крышки и вынимании кастрюли по окончании работы мультиварки может вырваться струя горячего пара.
- При работе корпус, кастрюля и крышка устройства нагреваются. Не прикасайтесь к горячим поверхностям голыми руками. Используйте специальные прихватки.
- Во избежание повреждения антипригарного покрытия при работе со съемной кастрюлей устройства, используйте входящие в комплект аксессуары, или пластиковые/ деревянные кухонные приборы.
- Не наливайте в кастрюлю уксус. Это может повредить специальное покрытие.
- Во время работы не оставляйте ложки внутри съемной кастрюли.
- Спустя некоторое время после эксплуатации кастрюля прибора может поменять цвет - это нормальное явление, связанное с тем, что поверхность кастрюли контактирует с водой и моющими средствами.
- Выключайте устройство из розетки после использования, а также перед чисткой. Перед перемещением, проведением чистки или иных действий по уходу дайте устройству остыть.
- Если не используете прибор, выключите его из сети.
- Не используйте мультиварку в качестве нагревательного устройства.
- Не нагревайте и не используйте съемную кастрюлю для приготовления пищи вне мультиварки. Это может привести к повреждениям антипригарного покрытия кастрюли.

#### ТЕХНИЧЕСКИЕ ХАРАКТЕРИСТИКИ:

Модель	SMC-8355
Напряжение	220V~50 Гц
Мощность	900 Вт
Объем	5.0 л
Количество персон	5—10

#### ОСОБЕННОСТИ МУЛЬТИВАРКИ

**Встроенный микрокомпьютер** гарантирует интуитивное управление и настройку любого режима и не требует особых навыков и знаний со стороны пользователя.

**LED дисплей** большого размера для удобного контроля выбора режимов и процесса приготовления.

**Изысканный дизайн** позволяет изделию выглядеть элегантно в любом интерьере.

**Режимы приготовления:** гречка, плов, молочная каша/суп, приготовление на пару, тушение, выпечка.

**3D температурный контроль:** позволяет сохранять приготовленное блюдо горячим на протяжении 24 часов благодаря обогреву снизу и со всех боков.

**Функция отложенного старта:** предназначена для возможности приготовления свежего блюда на определенное время без всяких усилий.

**Возможность самостоятельно установить время приготовления:** некоторые особые блюда требуют индивидуального режима. Благодаря этой функции Вы всегда приготовите свое собственное блюдо именно по своему рецепту.

**Герметичность приготовления:** благодаря этой функции блюда в мультиварке SMC-8355 сохраняют все свои полезные свойства и натуральный вкус.

**Антипригарное покрытие:** съемная кастрюля имеет специальное покрытие, к которому не прилипают ингредиенты, благодаря чему все блюда легко перемешиваются, кастрюля легко моется.

Емкость кастрюли 5л позволяет приготовить разнообразные блюда на 5-10 человек.

**ПЕРЕД ПЕРВЫМ ИСПОЛЬЗОВАНИЕМ**

- Снимите все упаковочные материалы и убедитесь, что изделие не имеет повреждений и в полной комплектности.
- **ВНИМАТЕЛЬНО ПРОЧИТАЙТЕ ИНСТРУКЦИЮ ПО ЭКСПЛУАТАЦИИ.**
- Снимите и немедленно утилизируйте пластиковые пакеты – они могут причинить вред детям.
- Перед началом работы убедитесь, что внутри изделия нет упаковочных материалов и других посторонних предметов, наличие которых может привести к поломке изделия и даже его возгорания.
- Если на основании изделия есть наклейки – снимите их.
- Вытрите влажной салфеткой корпус мультиварки.
- Помойте мягким моющим средством для посуды кастрюлю и аксессуары. Вытрите и тщательно высушите их.
- **Не включайте изделие в сеть без съемной кастрюли!**
- **Не включайте мультиварку с пустой кастрюлей!**

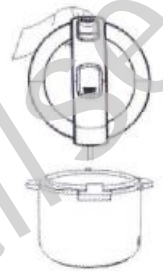
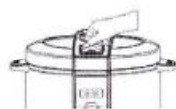

**ВНИМАНИЕ!** Во время первого включения мультиварка может издавать неприятный запах гари. Это нормальное явление и связано с выгоранием заводского масла из двигателя!

**ПАНЕЛЬ УПРАВЛЕНИЯ**

**ОТСРОЧКА  
ТАЙМЕР**

Нажмите на эту кнопку, чтобы установить время отсрочки приготовления

**00:00**

Дисплей отображения времени приготовления

**ПОДОГРЕВ  
ВЫКЛ.**

Нажмите эту кнопку для включения режима поддержания тепла, или отмены программы приготовления и отключения прибора

**Рис**

Выбор программы приготовления.

## ОПИСАНИЕ ПРОГРАММ

- Включите мультиварку: экран покажет "0000" в режиме ожидания. Первый и второй индикаторы отражают предварительно установленное время от 01 до 24 часов. Третий и четвертый индикаторы отражают предварительно установленное время от 30 минут до 59 минут. Функция предварительного выставления времени может выставить время от 30 минут до 24 часов. Если нажать кнопку установления времени один раз, время увеличится на 30 минут. Третий и четвертый индикаторы показывают время приготовления пищи. Функция установки времени приготовления пищи позволяет установить время от 5 минут до 99 минут. Если нажать кнопку установления времени приготовления пищи один раз, время увеличится на 1 минуту.
- Если не нужна функция предварительного выставления времени, пожалуйста, сразу нажмите функциональную кнопку выбора желаемого режима. Например, сразу нажмите кнопку «рис», на экране высветится «P30», кнопка «рис» загорится и начнется процесс приготовления. После того как процесс приготовления закончится, кнопка «рис» погаснет. Затем на экране покажется «bb» и мультиварка автоматически перейдет в режим поддержания тепла, загорится кнопка «warm / cancel» («тепло / отменить»)
- Если нужна функция предварительного выставления времени, пожалуйста, сначала нажмите кнопку «pre-set time» («выставления времени»), чтобы выставить время, которое Вам нужно. Кнопка выставления времени засветится. Затем нажмите кнопку начала приготовления. Например, после выставления времени нажмите функцию «soup» («суп»), кнопка «soup» («суп») загорится, экран покажет P60. Через 5 секунд экран покажет, что установлен таймер, и начнет подсчет времени до нуля. Мультиварка начнет готовить. После окончания приготовления пищи, она автоматически переведется в режим

поддержания тепла, загорится кнопка «warm / cancel» («тепло / отменить»).

- Время приготовления пищи может быть изменено в зависимости от типа еды или Ваших предпочтений. Например, при нажатии кнопки «steam» («пар»), экран покажет P30. Кнопка «steam» («пар») загорится. Вы можете нажать кнопку «cooking time» («время приготовления»), чтобы изменить время. Время может быть изменено от 5 минут до 99 минут.
- Если Вы выбрали неправильную функцию или хотите прекратить процесс приготовления, Вы можете нажать кнопку «warm / cancel» («тепло / отменить»).
- Когда мультиварка в режиме ожидания, экран показывает "0000". Нажмите кнопку «warm / cancel» («тепло / отменить») и мультиварка перейдет в режим поддержания тепла, загорится кнопка «warm / cancel» («тепло / отменить»). На экране покажется «bb». Нажмите кнопку «warm / cancel» («тепло / отменить»), и остановится функция поддержания тепла. Кнопка «warm / cancel» («тепло / отменить») погаснет. Мультиварка снова в режиме ожидания.

**УСТРАНЕНИЕ НЕПОЛАДОК**

Если вы не удовлетворены качеством приготовления или думаете, что возникли какие-то неполадки в работе мультиварки, проверьте следующее:

1. Не поместили ли вы слишком много продуктов или воды внутрь?
2. Проверьте отметки во внутреннем контейнере. Не превышает ли уровень продуктов максимальную вместимость.
3. Вы выбрали корректный режим приготовления?
4. Цел ли внутренний контейнер?
5. Не залили ли вы горячей воды для приготовления?
6. Проверьте нижнюю часть внутреннего контейнера и нагревательный элемент на отсутствие загрязнения.
7. Не отключали ли электроэнергию во время приготовления?
8. Не забились ли отверстия для выхода пара?
9. Не лежала ли пища в ожидании отложенного старта слишком долго? 10. Закрывается ли крышка плотно?
10. Не присутствует ли загрязнение или частицы еды на силикатном кольце или краях внутреннего контейнера?
11. Не работает ли мультиварка в режиме подогрева слишком долго?
12. Был ли очищен внутренний контейнер перед повторным использованием?

**ЧИСТКА И УХОД**

- Перед чисткой обязательно отключите прибор от электросети.
- Дайте прибору полностью остыть.

**ОЧИСТКА КОРПУСА ПРИБОРА**

Очищайте корпус прибора по мере необходимости, при этом используйте чистую теплую воду и мягкую ткань, не используйте абразивные моющие средства и средства для мытья посуды.

**ОЧИСТКА ЧАШИ**

Полностью очищайте чашу после каждого использования. Используйте при этом средства для мытья посуды и мягкую ткань, не используйте абразивные моющие средства. По окончании очистки протрите внешнюю поверхность чаши насухо.

**ОЧИСТКА КЛАПАНА ВЫПУСКА ПАРА**

Производите чистку клапана выпуска пара каждый раз после использования прибора. Промойте его под проточной водой, после чего тщательно просушите и установите на место.

**ВАЖНО!**

- Не ставьте мультиварку в воду и не мойте ее водой!
- Не используйте для чистки абразивные вещества, уксус и жесткие губки!

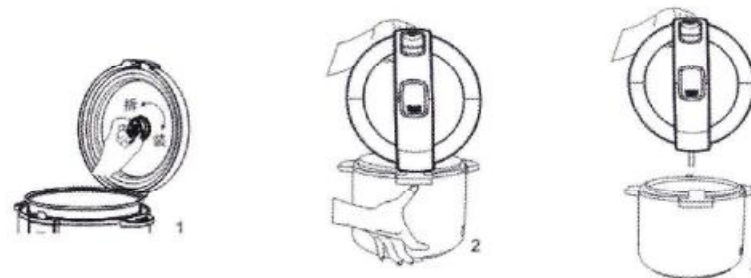

**УТИЛИЗАЦИЯ**

Не выбрасывайте изделие вместе с обычными бытовыми отходами. Пожалуйста, придерживайтесь местных правил утилизации таких изделий. Этим Вы сможете защитить окружающую среду.

**ГАРАНТИЯ И ОБСЛУЖИВАНИЕ**

Гарантия на данное изделие составляет 24 месяца с момента оформления покупки, указанной в гарантийном талоне.

**Гарантия не распространяется в следующих случаях:**

- При несоблюдении описанных выше правил безопасности и инструкций по эксплуатации, либо ошибочных действий владельца.
- Использование в коммерческих целях.
- При включении в сеть с напряжением, отличающимся от указанного для данного изделия.
- При недостаточном уходе (попадание жидкости, пыли, насекомых и других посторонних предметов и веществ в середину изделия).
- При использовании лишних усилий во время эксплуатации изделия или повреждении другого рода (механических повреждений в результате неправильной эксплуатации, удара или падения изделия).
- При несанкционированном ремонте или замене элементов изделия, произведенных неуполномоченным на это лицом или сервисным центром.
- При повреждениях, вызванных внешними силами.

Срок службы изделия составляет 5 лет.

Другие детали гарантийных обязательств указаны в гарантийном талоне.

*Характеристики изделия могут быть заменены компанией SHIVAKI без какого-либо уведомления.*

**СПИСОК СЕРВИСНЫХ ЦЕНТРОВ ТМ SHIVAKI**

Название	Город	Адрес	Код города	Телефон
СЦ Импульс	Абакан	г. Абакан, ул. Кати Перекрещенко, 22	3902	282807
Абаканторгтехника	Абакан	г. Абакан, ул. Вяткина, д.9	3902	22-81-30
ООО «Рембыттехника» ИП Семенов Владимир Александрович	Азов	г. Азов, Ростовская обл., ул. Чехова, д.28	86342	4-14-80
	Азов	г. Азов, ул. Э. Космодемьянской, д. 62	86342	4-49-40
ТВ-Сервис	Алматы	г. Алматы, ул. Геофизическая, д.18 ТК "ЭССЕН"	8553	40-30-93
Сервис Центр	Арзамас	г. Арзамас, ул. Ленина, д.18	83147	2-44-83, 2-79-41 3-07-40, 4-00-73, 3-51-65
Техносервис	Арзамас	г. Арзамас, ул. 9 Мая, д. 4	83147	
Форет	Армавир	г. Армавир, ул. Халтурина, 107	86137	9-79-99, 3-36-86
СЦ "Мир"	Архангельск	г. Архангельск, ул. Гагарина, д. 1	8182	27-55-51
Эфир	Астрахань	г. Астрахань, ул. Боевая, 72 А	8512	30-10-15; 30-10-14
Сервисная компания ЭПКОМ	Астрахань	г. Астрахань, ул. Савушкина, д. 51А	8512	631226, 348494, 640206
Эдельвейс	Астрахань	г. Астрахань, ул. Островского, д.148А	8512	41-69-91
ООО "Хайтек-Сервисный центр"	Астрахань	г. Астрахань, ул. Н. Островского, 148а, оф. 202	8512	632553, 632530
Центр технического обслуживания	Ачинск	г. Ачинск, ул. Гагарина, д.10А	39151	4-55-55, 8-923-275-45-12
АСЦ "КРАФТ-СЕРВИС"	Балашов	г. Балашов, ул. Луначарского, д.102	917	213-17-78
Маглюшкин И.И. Даевсо	Барнаул	г. Барнаул, ул. Глушкова, д. 46	3852	33-84-84; 34-83-83 63-59-88; 63-94-02; 23-58-20
Диод	Барнаул	г. Барнаул, ул. Пролетарская, 113	3852	
ООО «Альфасервис»	Барнаул	г. Барнаул, ул. Попова, д. 55	3852	60-13-49; 48-50-67
ООО «СВ-Мастер»	Барнаул	г. Барнаул, ул. А. Петрова, д. 264	8352	323332, 484211
Сервисный центр "Клен"	Барнаул	656016, г. Барнаул, ул. Власихинская, 49а/16	3852	319-912, 258-795
ИП Криковцев С.А.	Барнаул	г. Барнаул, ул. Льва Толстого, д. 8	3852	24-25-62
Экран	Белая Калитва	г. Белая Калитва, ул. Калинина, 29	86383	2-56-66; 2-70-87
Проксима	Белгород	г. Белгород, пр-т Б. Хмельницкого, д.137, корп. 3	4722	34-03-22
Белово-Сервис	Белово	ул. Аэродромная, д.4, офис 9	38452	44100
ООО "РЕМБЫТСЕРВИС"	Белогорск	г. Белогорск, ул. Ленина, д.43	41641	2-52-02
ООО «ТоргСервис АТ»	Белорецк	г. Белорецк, ул. Ф.Алексеева, д.45	3479	251670
ООО «ПАРУС ПЛЮС»	Бийск	г. Бийск, пер. Кирова, д.6	3854	35-89-70
Лексика-Электроникс	Братск	г. Братск, ул. Пионерская, 23/40	3953	45-99-07; 45-98-96 72-17-42; 41-82-54; 41-82-54
Селена-Сервис	Брянск	г. Брянск, пр-кт Станке Димитрова, д. 28	4832	62-21-21
Техсервис	Брянск	г. Брянск, пер. Авиационный, д.3, корп.2	4832	9-31-91; 9-42-04; 89228483197
ООО "Альфа"	Бугуруслан	г. Бугуруслан, ул. Краснознаменная, д.92	35352	
РемБытТехника	Бугуруслан	г. Бугуруслан, ул. Транспортная, д. 2	35352	9-10-99; 89228022158
ТелеМаг	Буденновск	г. Буденновск, ул. Кирова, д. 235	86559	4-16-24
ИП Цивенов Д.С.	Буденновск	г. Буденновск, ул. Октябрьская, д.54	86559	2-08-02
ИП Кудашев В.А.	Бузулук	г. Бузулук, 2 микрорайон, д. 34	35-342	57-147; 57-787
Дорофеев Е.С.	Бузулук	г. Бузулук, 2 микрорайон, д. 1	35-342	4-34-08
Мастер Ючеров С.Г.	Валуйки	г. Валуйки, ул. Новая, д. 12/1	847236	5-54-25; 5-45-84
ООО "Кондор"	Великие Луки	г. Великие Луки, ул. Гоголя, д.7	81153	92706
ООО "Мега"	Великие Луки	г. Великие Луки, ул. Гастелло, д.11	81153	3-77-96 948010, 335918, 611200
СЦ "Орбита"	Великий Новгород	г. Великий Новгород, ул. Кочетова, 23А	8162	
Альда-Сервис	Владикавказ	г. Владикавказ, ул. Кутузова, 82	8672	640398
ООО «Арктика –Сервис»	Владикавказ	г. Владикавказ, пр. Коста, д. 15	8672	25-01-07, 75-77-77, 550870
Рост-Сервис	Владимир	г. Владимир, ул. Юбилейная, 60	4922	21-44-24; 30-50-55
Домовой сервис	Владимир	г. Владимир, ул. Батурина, д.39	4922	44-72-80; 44-72-81